



BOOKS^{TO}_{GO}

**MOBILE APP
BENUTZER-HANDBUCH
FÜR ANDROID-NUTZER**

Inhaltsverzeichnis

1. Einführung	3
2. Erste Schritte	4
A. Mindestanforderungen an das System und die Hardware.....	4
B. Laden Sie die AGCO Parts Books To Go -App herunter und besorgen Sie sich die Zugangsdaten	4
C. Bei der App anmelden.....	5
3. Arbeiten mit der App	7
A. Startbildschirm	7
B. Filter beim Suchen und Sortieren der Kataloge.....	8
C. Durchsuchen der Kataloge	9
D. Anzeigen des Kataloginhalts	13
E. Nutzung des Einkaufswagens	18
F. Händler-Geschäftssystem / Händler-Managementsystem	20
G. Änderung der App-Einstellungen	21
H. Häufig gestellte Fragen (Frequently Asked Questions, FAQ).....	23

1. EINFÜHRUNG

Parts Books To Go ist die App von AGCO für Mobilgeräte. Sie stellt Daten aus elektronischen Teilekatalogen auf einem Android-Gerät für AGCOs Händler-/Vertriebsnetzwerk oder Kunden weltweit dar. Die App macht interaktive Teilekataloge verfügbar, die Explosionszeichnungen darstellen. Die Zeichnungen enthalten Hotspots, die direkt mit Teilenummern für Modelle von AGCO-Marken verknüpft sind, wodurch Sie einfach und schnell AGCO-Teile auffinden können. Suchanfragen sind möglich nach Marke, Buchtitel (Modell), Buch-Code, Seitenüberschrift, Teilenummer, Teilebeschreibung und Seriennummer (für ausgewählte Marken). Die App gibt Ihnen außerdem die Möglichkeit, eine Teileliste zu erzeugen, die Sie einfach per E-Mail versenden können. Diese App bietet die AGCO-Hauptmarken, welche Challenger, Fendt, Massey Ferguson und Valtra einschließen, nebst den weiteren Marken (Ag-Chem, Spra-Coupe, Fella, Laverda, Gleaner, Hesston, etc).

Die Hauptmerkmale und -funktionen ermöglichen Ihnen:

- Auf einfache Weise Teile für Ihre Maschine zu suchen
- Eine Teileliste zu erzeugen
- Die Teileliste an eine E-Mail-Adresse Ihrer Wahl schicken
- Bücher online wie offline anzusehen
- Unterstützung für mehrere Sprachen

Die in der Books To Go-App gespeicherten Daten werden wöchentlich mit den EPSILON / AGCO Parts Book-Daten abgeglichen.

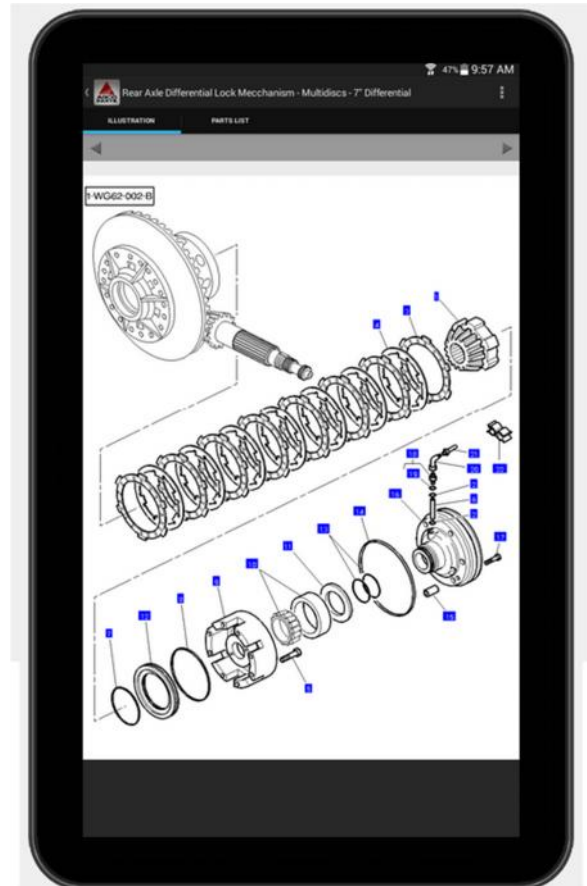

2. ERSTE SCHRITTE

A. MINDESTANFORDERUNGEN AN DAS SYSTEM UND DIE HARDWARE

1. Unterstützte Geräte und Betriebssysteme:

- a. Android-Betriebssysteme ab 4.0.1, sowohl für Telefone als auch Tablets.

2. Sonstige Anforderungen:

- a. Mindestens 15 MB werden von der App genutzt (Weiterer Speicher wird zum Download von Büchern zur Offline-Nutzung benötigt).
- b. Ein Benutzername und Kennwort werden benötigt. AGCO stellt diese Daten Händlern und Vertriebspartnern zur Verfügung. Händler / Vertriebspartner machen sie für Ihre Kunden verfügbar.
- c. Eine Internet-Verbindung ist zum Anmelden bei der App und zum Download von Büchern erforderlich (nach der Anmeldung ist die Offline-Nutzung möglich).

B. LADEN SIE DIE AGCO PARTS BOOKS TO GO -APP HERUNTER UND BESORGEN SIE SICH DIE ZUGANGSDATEN

1. Die App ist zum Download im Google Play Store auf Ihrem Gerät verfügbar. Ein Google-Konto ist erforderlich.
2. Sie können die App über die Suchfunktion des Store finden. Benutzen Sie zur Suche nach der App die Schlüsselwörter AGCO, Teile und Buch.
3. Laden Sie die App auf Ihr Gerät herunter. Das Symbol für die App ist unten dargestellt.



4. Nehmen Sie bitte Kontakt mit Ihrem Händler / Vertriebspartner auf, um sich die Zugangsdaten für die AGCO Parts Books To Go-App zu besorgen.
Händler / Vertriebspartner sollten Kontakt mit ihrem normalen AGCO-Support Help Desk aufnehmen.

C. BEI DER APP ANMELDEN

1. Wenn Sie die App zum ersten Mal starten gelangen Sie zum Anmeldebildschirm.

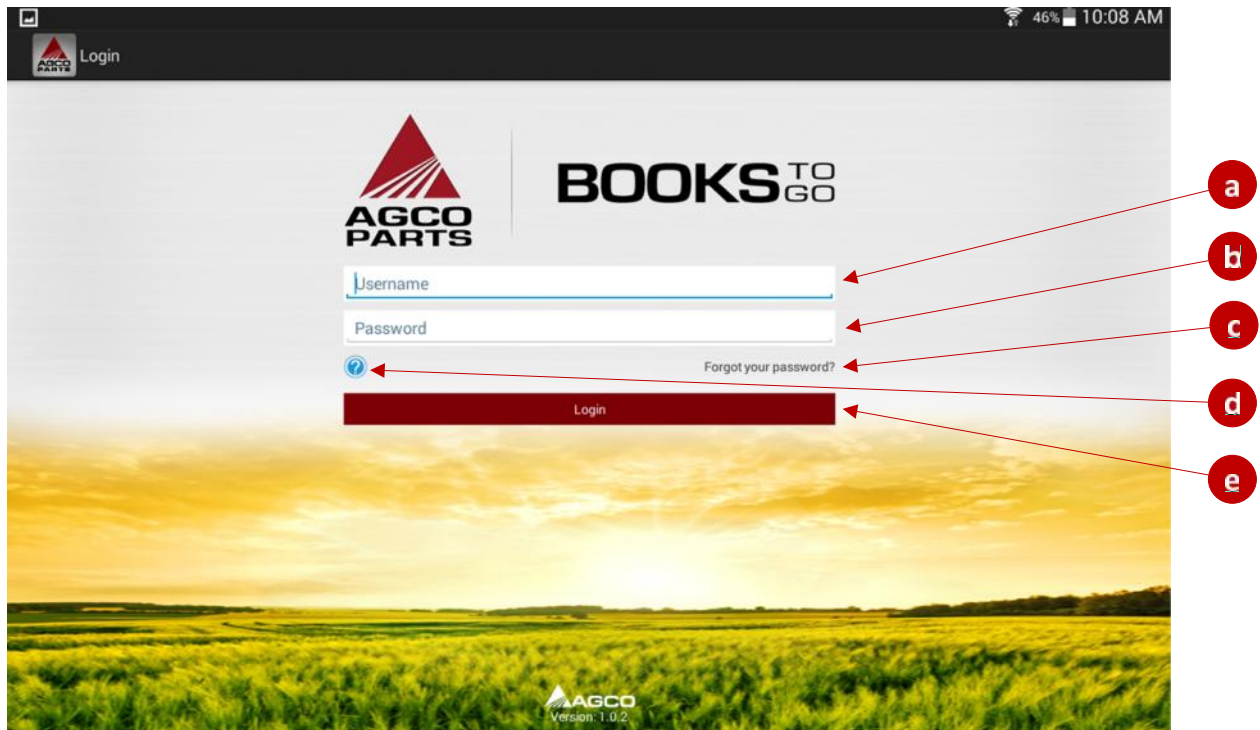

2. Geben Sie Ihre Anmeldedaten ein.

- a. In dieses Feld müssen Sie Ihren **Benutzernamen** eingeben.
- b. In dieses Feld müssen Sie Ihr **Kennwort** eingeben.
- c. Falls Sie Ihr **Kennwort vergessen** haben, klicken Sie auf diesen Link. Sie werden aufgefordert, Ihre E-Mail-Adresse einzugeben und dann auf Kennwort Zurücksetzen zu klicken.
- d. Wenn Sie beim Anmelden Unterstützung benötigen, dann drücken Sie das **“?”**, um zur FAQ-Seite zu gelangen. (Hinweis: Ihr Mobilgerät muss über einen Internetzugang verfügen, um auf die FAQ-Seite zugreifen zu können).
- e. Wenn Sie Ihren Benutzernamen und Ihr Kennwort eingegeben haben, drücken Sie auf die **Anmelde-**Tastfläche, um in die App zu gelangen.

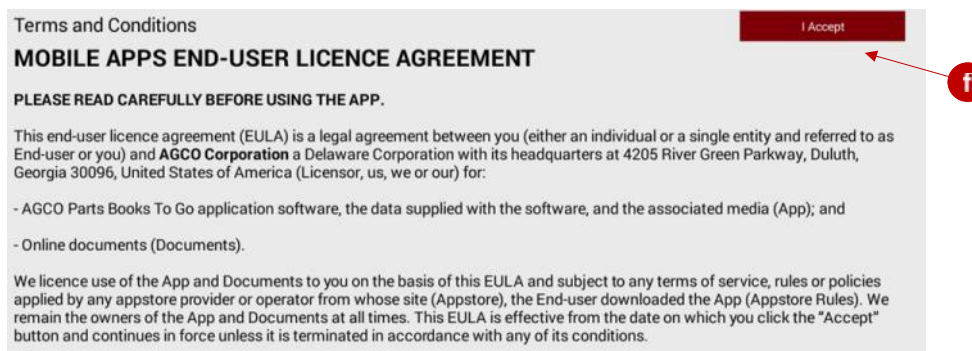

- f.** Wenn Sie sich zum ersten Mal angemeldet haben, gelangen Sie zur Seite "Allgemeine Geschäftsbedingungen". Drücken Sie "Ich akzeptiere" in der oberen rechten Ecke, um den Allgemeinen Nutzungsbedingungen zuzustimmen, und fahren Sie fort, um mit der App zu arbeiten.

3. ARBEITEN MIT DER APP

A. STARTBILDSCHIRM

Nach der Anmeldung wird der Startbildschirm angezeigt.

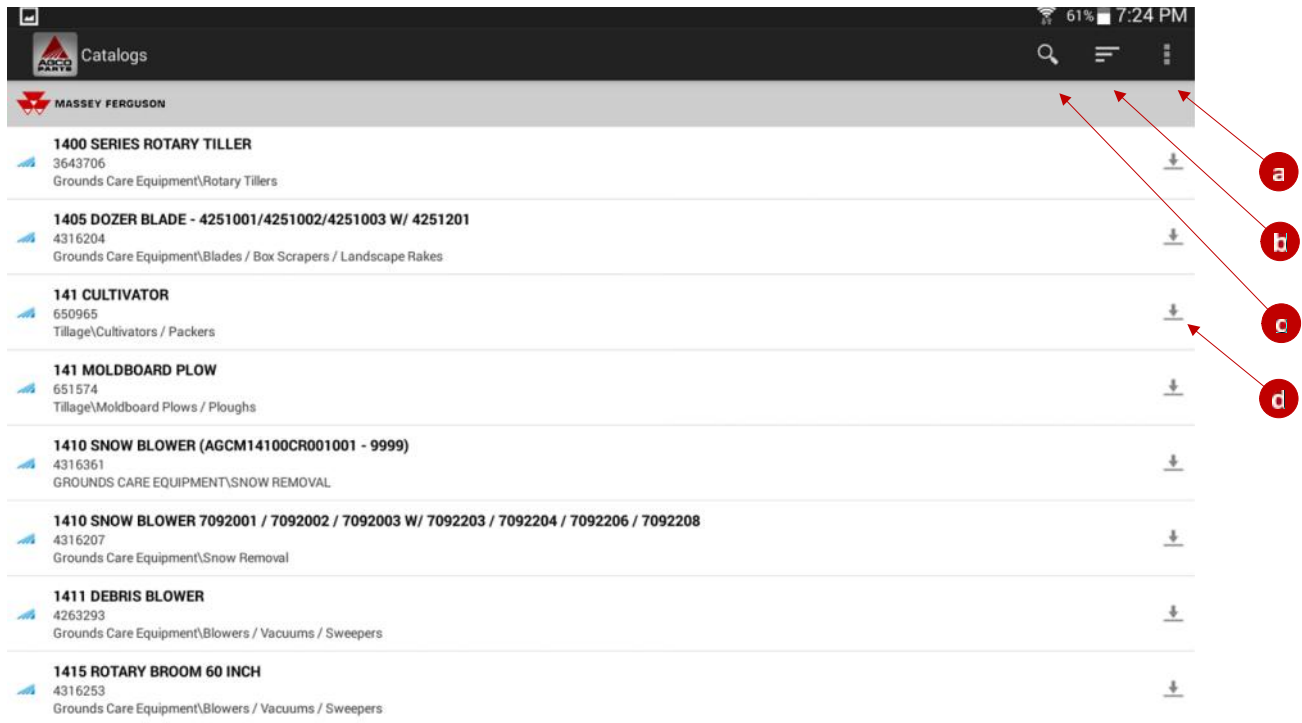

- Dies ist die Menü-Tastfläche. Sie ermöglicht Ihnen das Navigieren zwischen den folgenden Bildschirmen: **Kataloge / Einkaufswagen/ Einstellungen**.
- Suche konfigurieren**. Damit haben Sie die Möglichkeit, die Sucheinstellungen auf Modell / Buchtitel, Seriennummer oder Teilenummer zu ändern.
- Suchleiste**. Dies bewirkt die Anzeige einer Suchleiste und die Tastatur erscheint automatisch.
- Download**. Berühren Sie hier zum Download eines Buchs. Der Download-Fortschritt kann über die normale Android-Statusleiste ersehen werden. Abhängig von Ihrem Gerät kann sich diese an der Ober- oder Unterseite des Bildschirms befinden.

B. FILTER BEIM SUCHEN UND SORTIEREN DER KATALOGE

1. Das "Suchen nach"- und "Sortieren nach"-Filtermenü ist jederzeit verfügbar, wenn Sie die Liste der Kataloge ansehen.

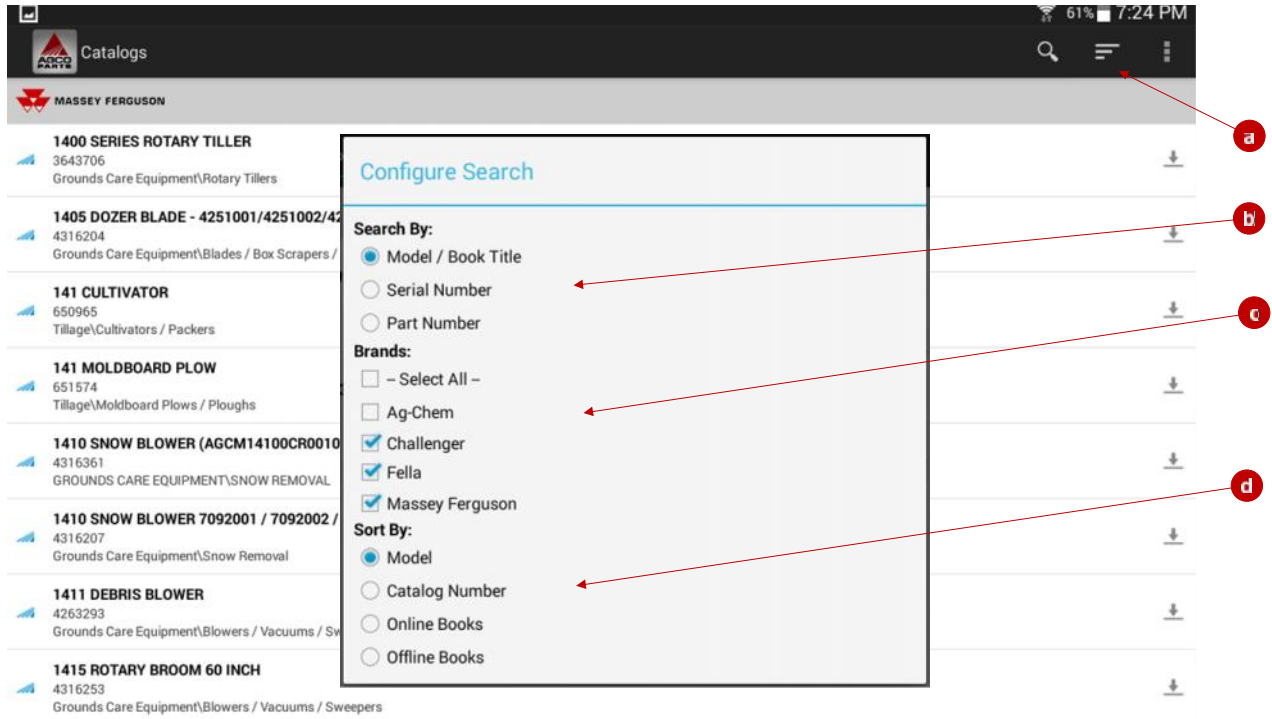

- a. Klicken Sie auf die Filter-Option, um das Menü anzuzeigen.
- b. Wählen Sie die Option aus, die sie zur Suche nach Katalogen nutzen möchten: **Modell / Buchtitel**, **Seriennummer** (nur Fendt-Modelle), oder **Teilenummer**.
- c. Engen Sie die Suche weiter ein indem Sie gewünschte **Marken** aus- oder abwählen.
- d. Wählen Sie die Option aus, die sie zum Sortieren der Kataloge nutzen möchten: **Modell**, **Katalognummer**, **Online-Bücher** oder **Offline-Bücher**.

C. DURCHSUCHEN DER KATALOGE

1. Suche nach Modell / Buchtitel:

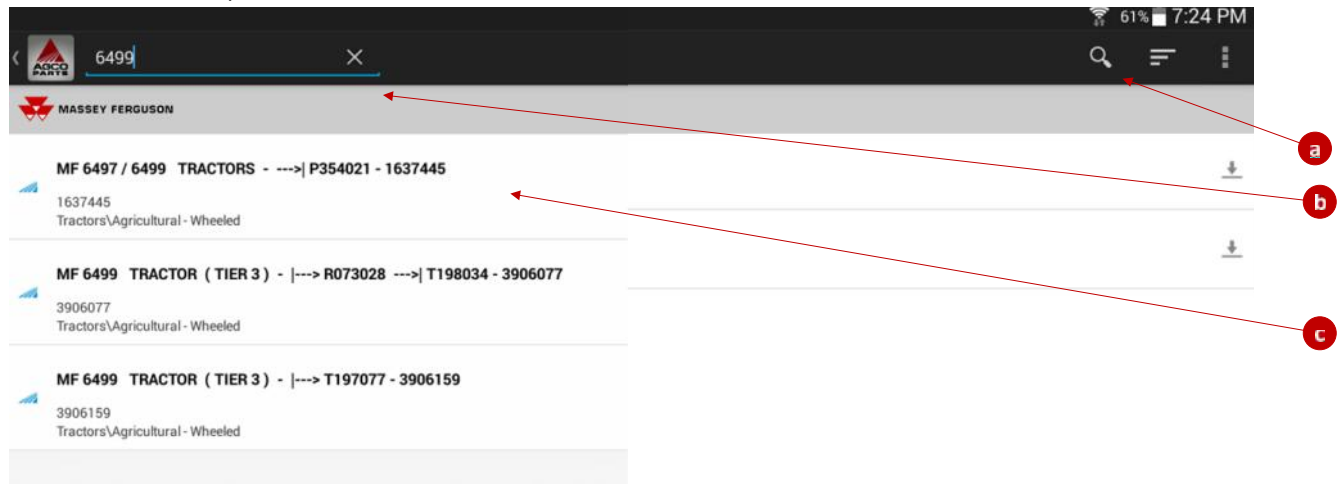

- Klicken Sie auf das **Suchen**-Symbol, um die Suchfunktion zu starten. Nachdem es gedrückt wurde verschwindet das Symbol und ein neuer Bereich zur Eingabe einer Suche erscheint.
- Geben Sie in **Gesuchtes Modell** das gesuchte Modell ein, um die Suche zu starten.
- Wenn Sie über den **Modell- / Überschrift-Filter** suchen, bewirkt die Eingabe von Zahlen und Buchstaben dass der Katalog fortwährend unzutreffende Ergebnisse ausfiltert, solange bis Ihnen nur noch die möglichen Übereinstimmungen angezeigt werden.

2. Suche nach Seriennummer (nur Fendt):

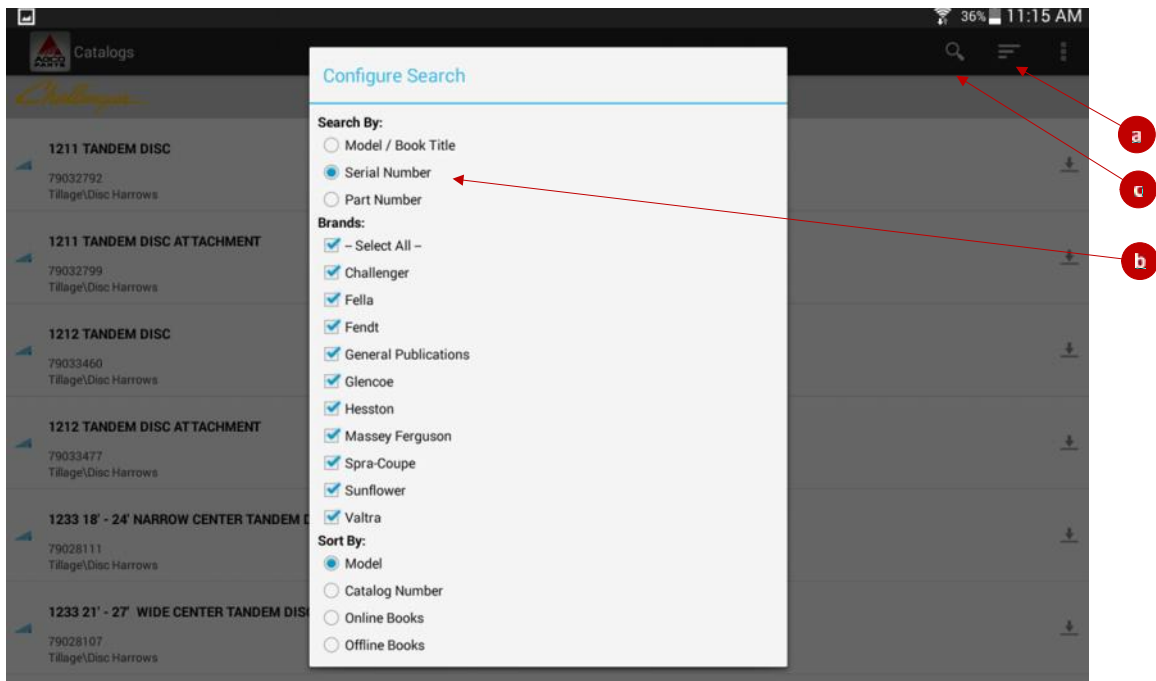

- Tippen Sie **Suche konfigurieren** an.
- Ändern Sie die Suche auf **Seriennummer**. Tippen Sie an irgendeiner Stelle auf den Bildschirm, um das Fenster zu entfernen.
- Tippen Sie auf das Suchen-Symbol damit die Suchleiste erscheint.

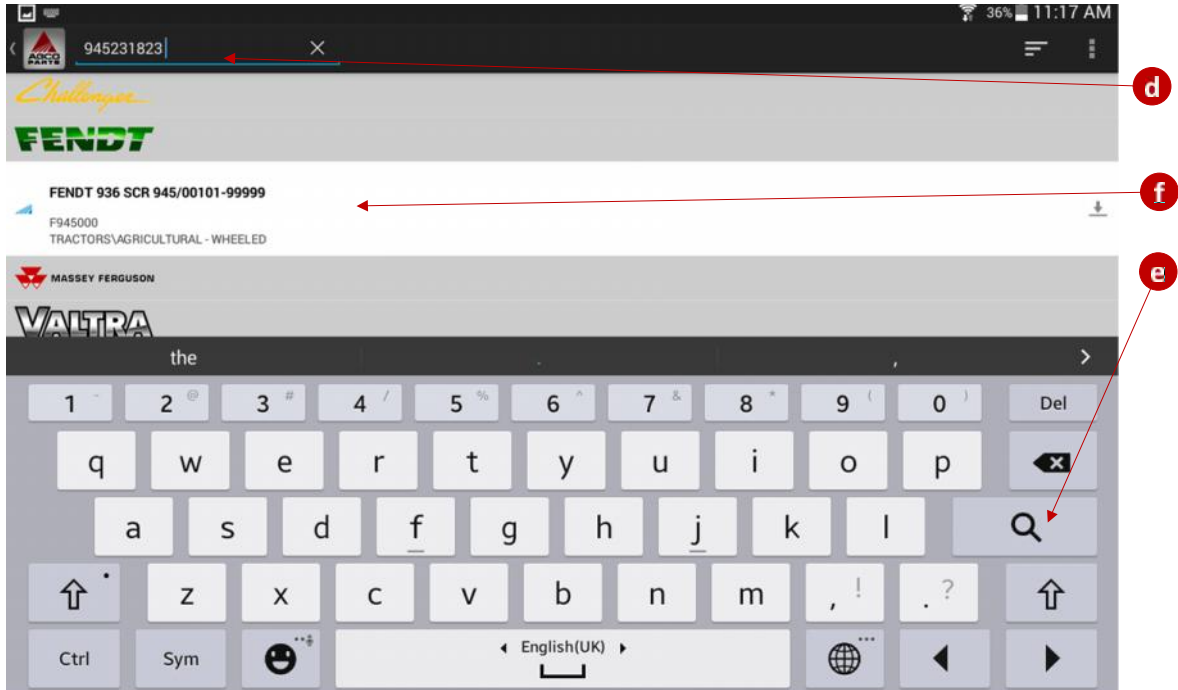

- Geben Sie hier die vollständige Seriennummer ein.
- Drücken Sie die Suchen-Taste auf der Tastatur.
- Tippen Sie auf den Buchnamen, um das Buch zu öffnen.

3. Suche nach Teilenummer:

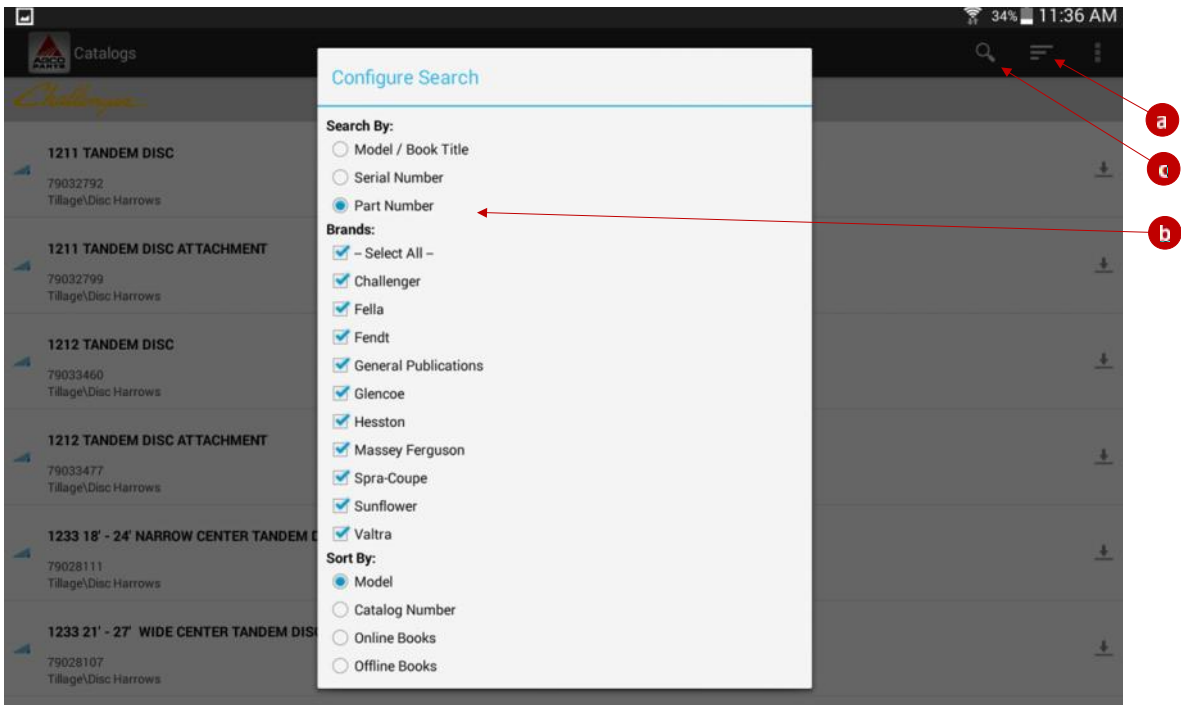

- Tippen Sie Suche konfigurieren an.
- Ändern Sie die Suche auf 'Teilenummer'. Tippen Sie an irgendeiner Stelle auf den Bildschirm, um das Fenster zu entfernen.
- Tippen Sie auf das Suchen-Symbol damit die Suchleiste erscheint.

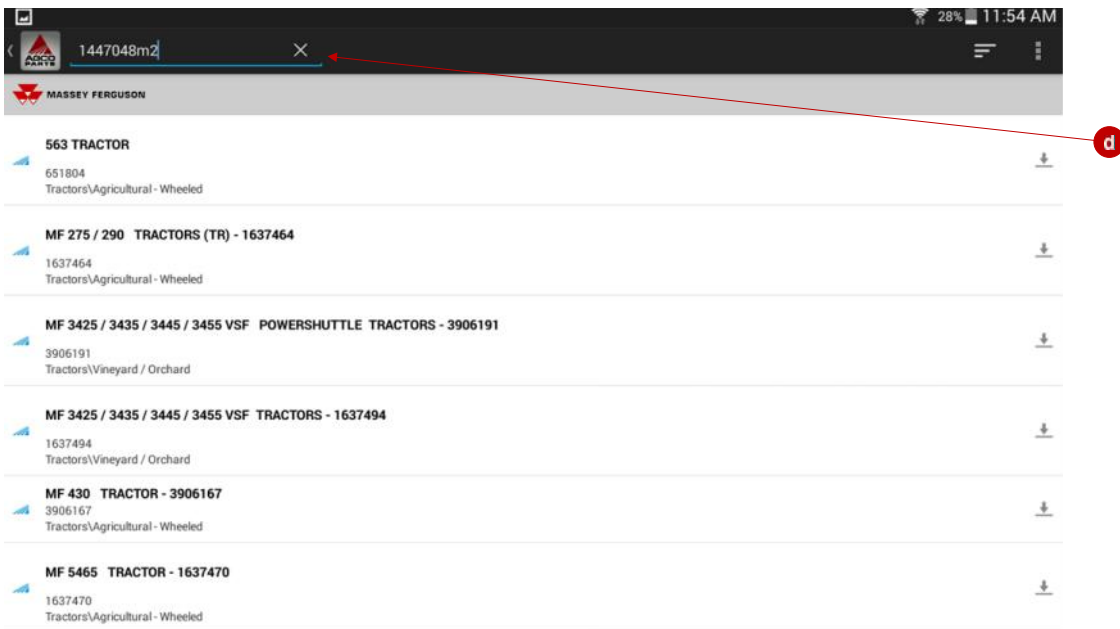

- Geben Sie eine Teilenummer ein und klicken Sie auf Suchen. Die Bücher, die diese Teilenummer enthalten, werden angezeigt.

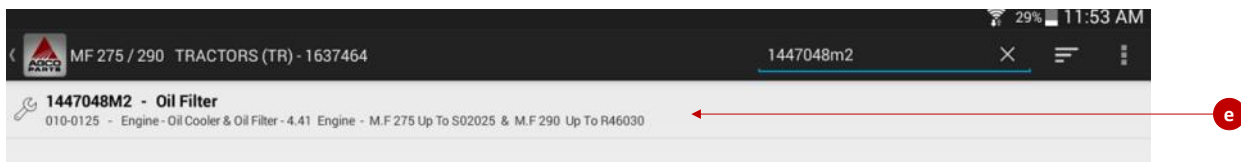

- e. Ein Klick auf den Katalog bringt die Suche der Teilenummer innerhalb jenes Buches auf den Bildschirm.

D. ANZEIGEN DES KATALOGINHALTS

1. Wenn Sie einen Katalog zur Anzeige auswählen wird Ihnen der Inhalt des Katalogs angezeigt:

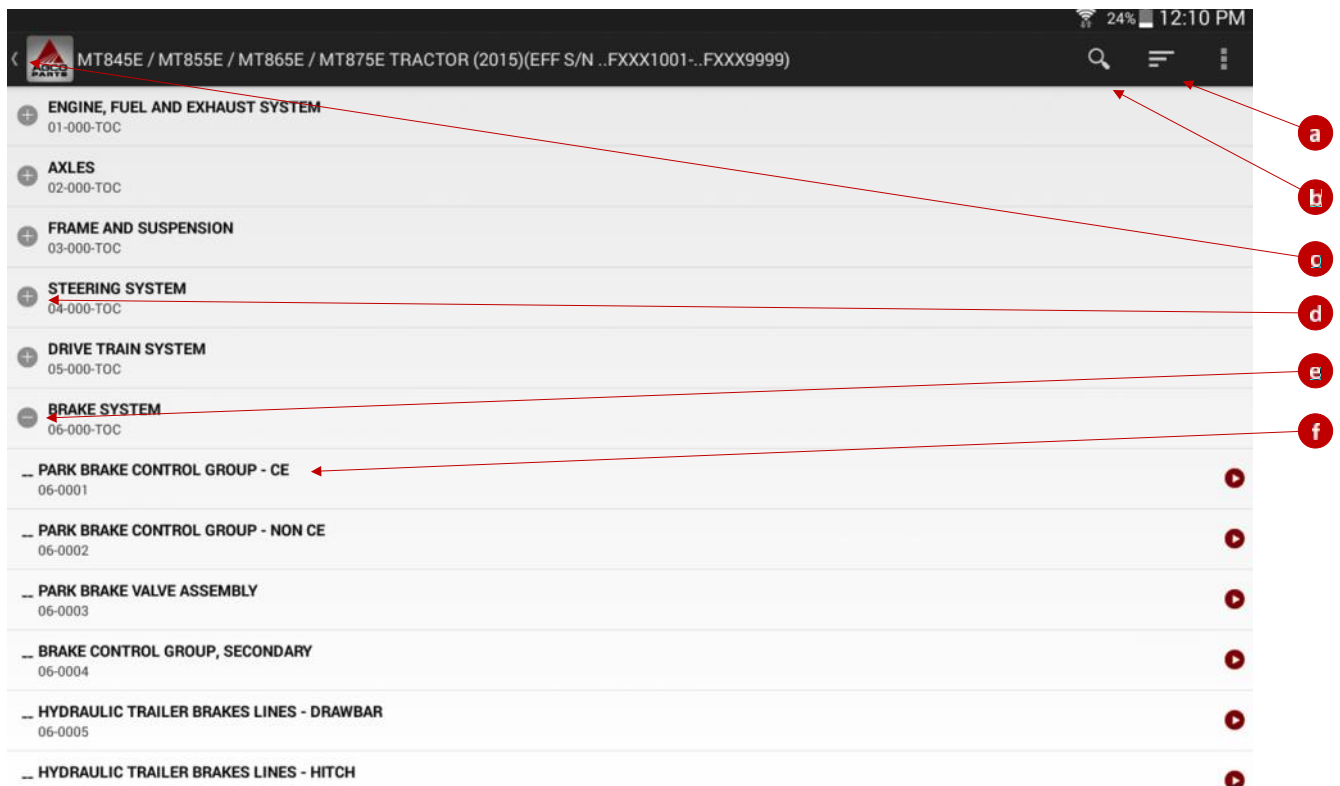

- Suche konfigurieren:** Das Filter-Symbol ermöglicht gezieltere Suchvorgänge.
- Suchen-Symbol:** Dadurch wird die Suchleiste angezeigt und die konfigurierte Suche (a) wird für das Buch ausgeführt.
- Home:** Dadurch wird das Buch verlassen und Sie werden zurück zum Startbildschirm geführt. Bitte beachten Sie, dass sich das Verhalten von dem der Zurück-Tastfläche, die Sie einen Schritt zurückführt, unterscheidet.
- Liste aufklappen:** Berühren Sie die Bezeichnung oder das Plus (+)-Symbol, um die Inhalte des Abschnitts aufzuklappen.
- Liste einklappen:** Berühren Sie die Bezeichnung oder das Minus (-)-Symbol, um die Inhalte des Abschnitts einzuklappen.
- Abbildungen:** Berühren Sie die Seitenüberschrift, um zu der Abbildung zu gelangen.

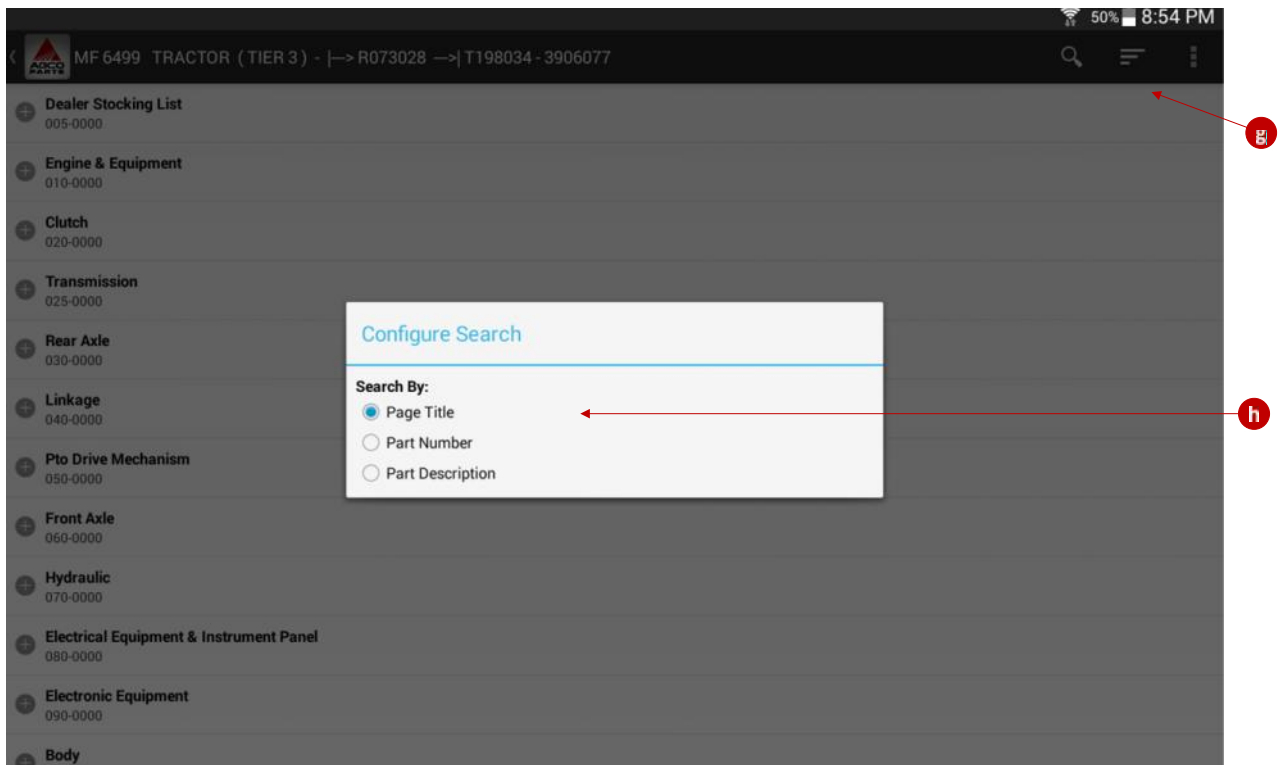

- g. Die Suchen konfigurieren-Option ermöglicht Suchvorgänge mit:
- h. Seitenüberschrift, Teilenummer, Teilebeschreibung.

Nach Auswahl der Suchart müssen Sie auf das Suchen-Symbol  klicken, um die Suchkriterien einzugeben.

2. Abbildungsanzeige :

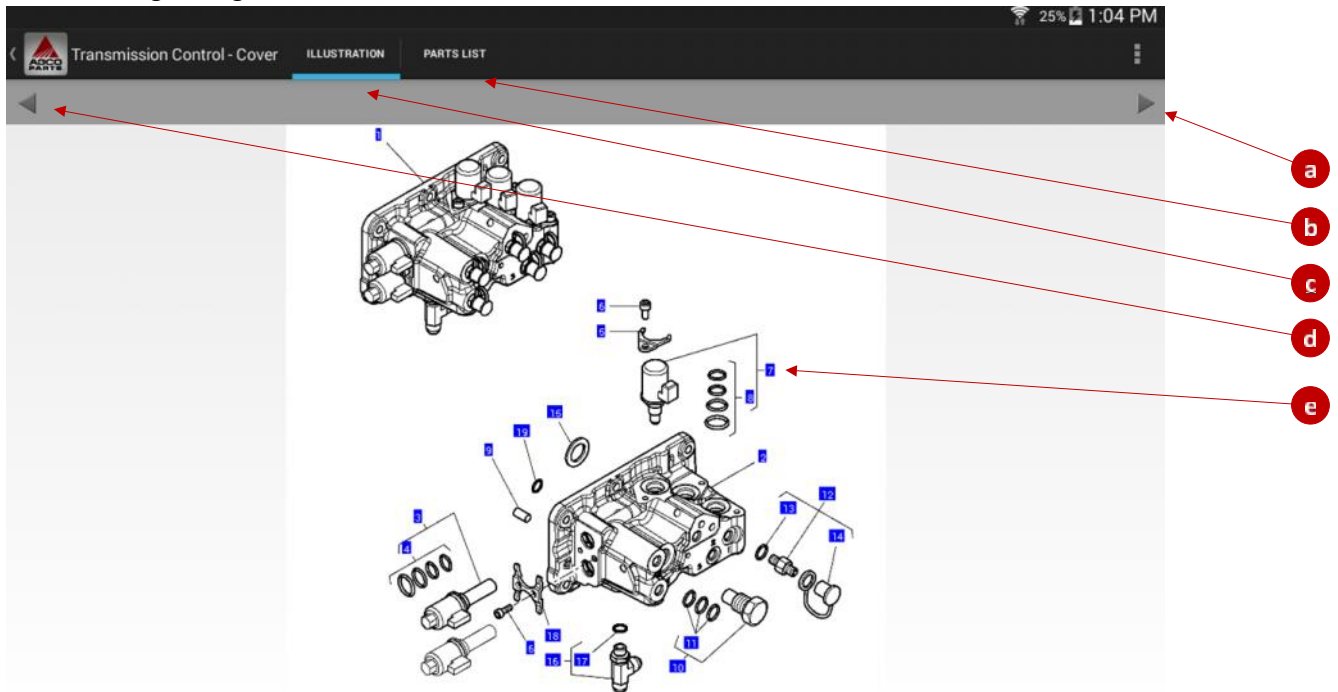

Dieser Bereich zeigt die Seitendarstellung des Katalogs mit einer Zeichnung mit Bezugsnummern darauf (Zahlen in blauen Rechtecken). Sie können durch eine kneifende Bewegung mit zwei Fingern in die Abbildung hineinzoomen. Wenn Sie eine beliebige Bezugsnummer berühren, öffnet sich dadurch ein Fenster mit Detailinformationen über das Teil. Weiter unten finden Sie dazu weitere Informationen.

- Drücken Sie auf den Vorwärtspfeil, um zur nächsten Katalogseite zu gelangen. Wenn das Symbol fehlt, befinden Sie sich auf der letzten Buchseite.
- Drücken Sie den Teileliste-Tab, um zur Anzeige der Teileliste umzuschalten.
- Drücken Sie den Abbildung-Tab, um zur Abbildung umzuschalten. Die blaue Markierungsleiste zeigt an, dass der Abbildungs-Tab aktiv ist.
- Drücken Sie auf den Zurück-Pfeil, um zur vorherigen Katalogseite zu gelangen. Wenn das Symbol fehlt, befinden Sie sich auf der ersten Buchseite.
- Drücken Sie eine beliebige der blauen Bezugsnummern, um weitere Informationen über das abgebildete Teil zu erhalten.

3. Teileansicht-Fenster:

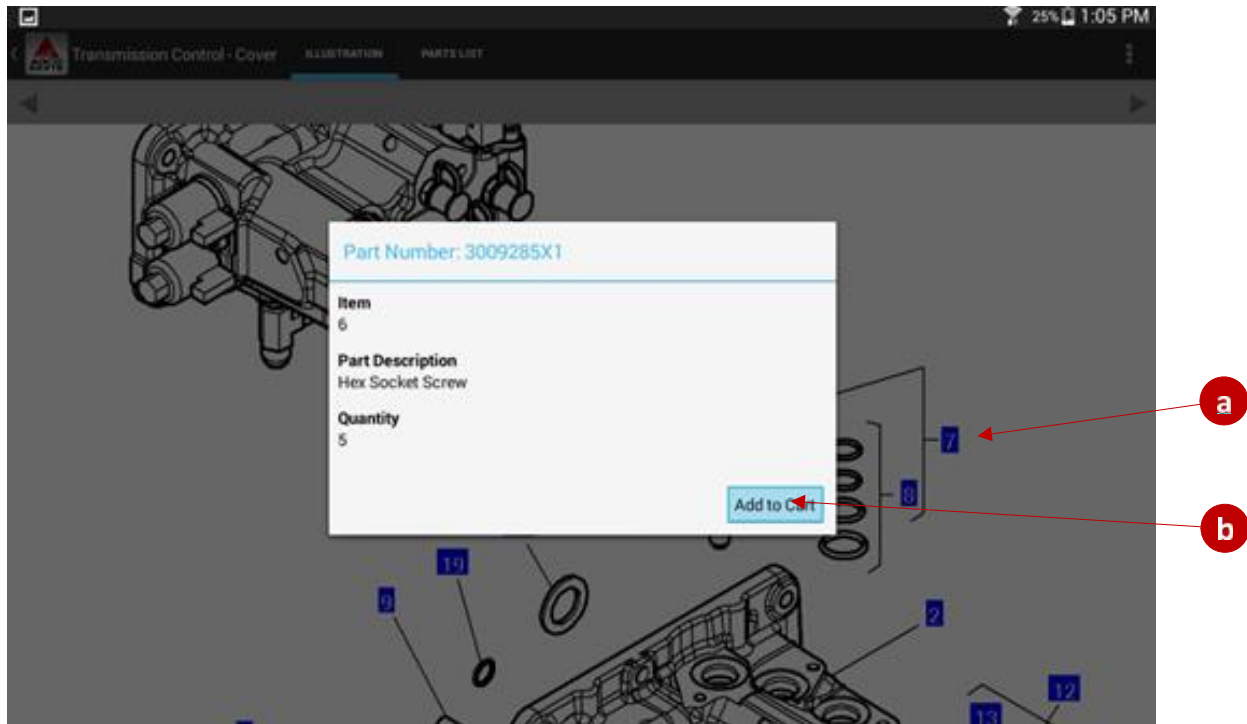

- a. Das Detailinformationsfenster wird angezeigt, wenn Sie eine Bezugsnummer berühren.
- b. Drücken Sie die **In den Einkaufswagen legen**-Tastfläche, um den Artikel zu Ihrem Einkaufswagen hinzuzufügen. In Abschnitt **E. Nutzung des Einkaufswagens** finden Sie dazu weitere Information.

4. Teilelistenanzeige:

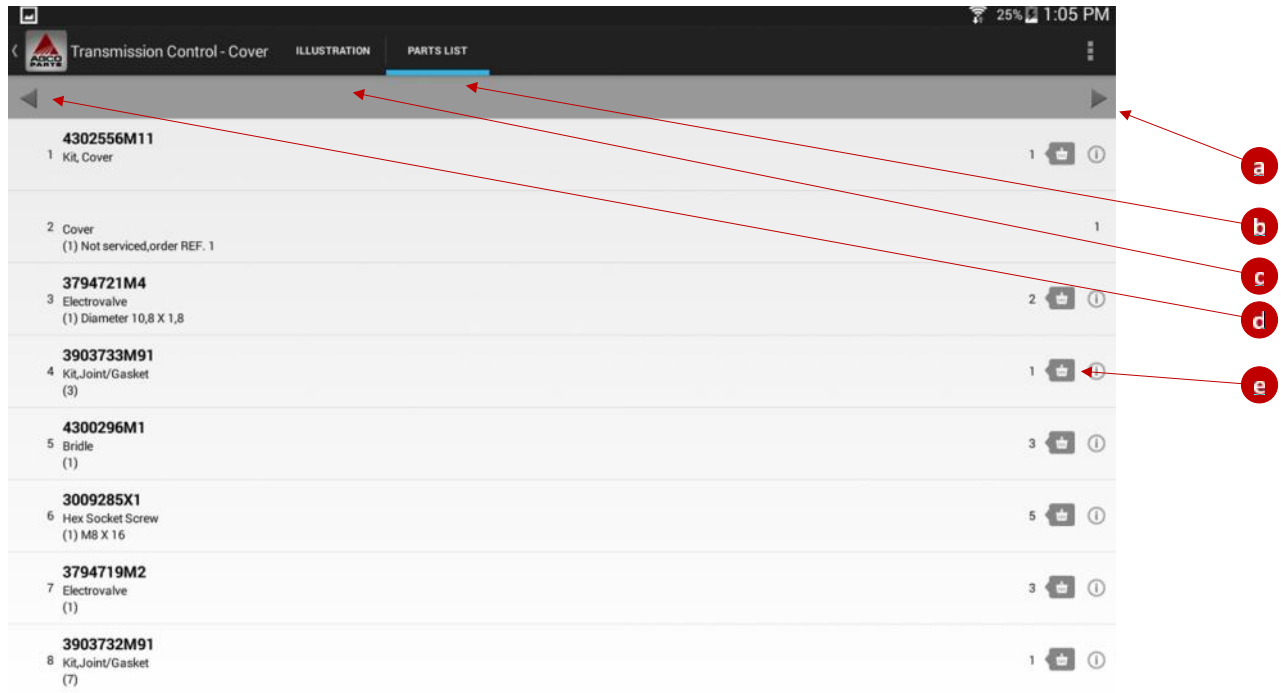

- Drücken Sie auf den Vorwärtspfeil, um zur nächsten Katalogseite zu gelangen. Wenn das Symbol fehlt befinden Sie sich auf der letzten Buchseite.
- Die blaue Markierungsleiste zeigt an, dass die Teileliste aktiv ist.
- Tippen Sie hierauf, um die Abbildung für die dargestellte Teileliste anzuzeigen.
- Drücken Sie auf den Zurück-Pfeil, um zur vorherigen Katalogseite zu gelangen. Wenn das Symbol fehlt befinden Sie sich auf der ersten Buchseite.
- Drücken Sie, um das Teil in den Einkaufswagen zu legen. Jede angezeigte Zeile enthält die folgenden Daten:
 - Teilenummer.
 - Teilebezeichnung.
 - Technische Spezifikation.
 - Menge.

E. NUTZUNG DES EINKAUFSWAGENS

1. Nachdem Sie auf die In den Einkaufswagen legen-Tastfläche gedrückt haben wird das folgende Fenster angezeigt:

The screenshot shows a mobile application interface for adding an item to a cart. The dialog is titled 'Add to Cart' in blue text. It contains the following fields and controls:

- Part Number:** A text input field containing '3009285X1'.
- Quantity:** A numeric input field containing '5', flanked by minus (-) and plus (+) buttons for adjustment.
- Part Description:** A text input field containing 'Hex Socket Screw'.
- Comments:** A text input field containing '(1) M8 X 16'.
- Add to Cart:** A blue button at the bottom left.

Red circles with letters 'a' through 'f' are positioned to the right of the dialog, with red arrows pointing to specific elements:

- a:** Points to the top right corner of the dialog.
- b:** Points to the Part Number input field.
- c:** Points to the Quantity input field.
- d:** Points to the plus (+) button.
- e:** Points to the Part Description input field.
- f:** Points to the Comments input field.

- a. Berühren Sie eine beliebige Stelle außerhalb des Fensters, um abzubrechen und zu verhindern, dass das Teil in Ihren Einkaufswagen gelegt wird.
- b. Die Menge kann direkt über die numerische Tastatur durch Berühren der Mengenzahl eingegeben werden.
- c. Sie können die Menge um 1 vermindern.
- d. Sie können die Menge um 1 erhöhen.
- e. Anmerkungen können, wenn notwendig, bearbeitet werden.
- f. Drücken Sie auf **In den Einkaufswagen legen**, um den Artikel Ihrem Einkaufswagen hinzuzufügen.

2. Einkaufswagen-Anzeige:

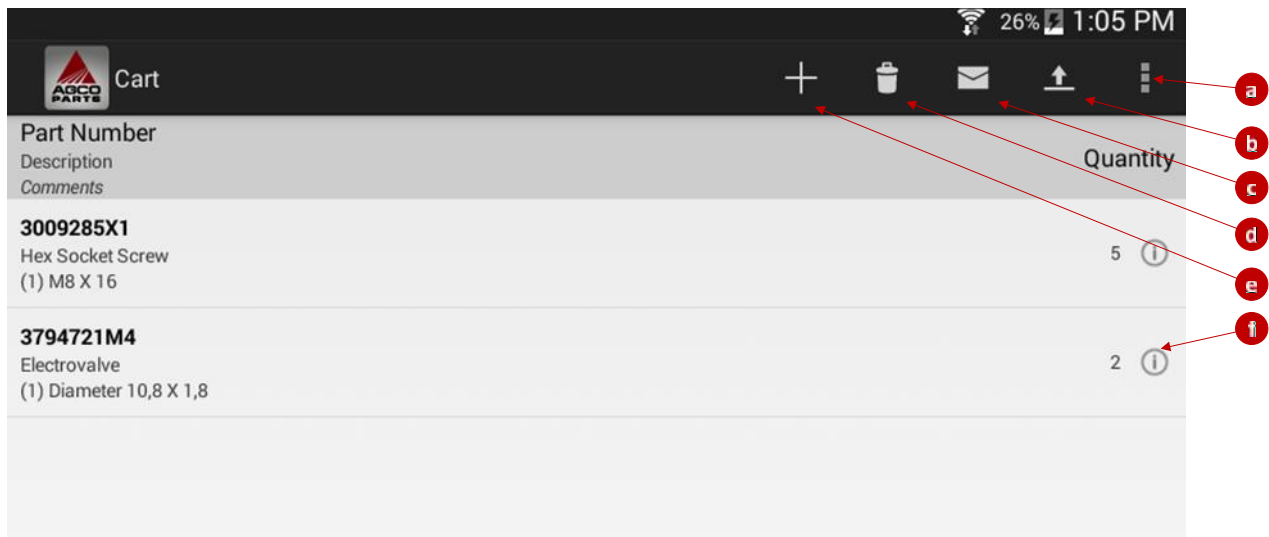

- Der Einkaufswagen wird durch Klicken auf die Menü-Tastfläche und Auswählen von 'Einkaufswagen' angezeigt.
- Den Einkaufswagen an den autorisierten Händler / Vertriebspartner übermitteln. (Nur wenn Ihr Händler die Integration mit dem Händler-Geschäftssystem (Dealer Business System, DBS) aktiviert hat. Siehe Abschnitt **F. Händler-Geschäftssystem**)
- Den Einkaufswagen per E-Mail versenden. Eine E-Mail wird generiert, welche die Teilenummern / Mengen in der E-Mail ausweist. Sie müssen die E-Mail-Adresse eingeben und auf Senden klicken.
- Drücken Sie auf das Mülltonne-Symbol, um die gesamte Teileliste aus dem Einkaufswagen zu entfernen.
- Wenn Sie Teile manuell in den Einkaufswagen legen möchten, klicken Sie auf diese Tastfläche und geben Sie die benötigten Daten ein.
- Drücken Sie das "Information"-Symbol, um den Artikel in Ihrem Einkaufswagen zu bearbeiten. Dadurch wird ein "In den Einkaufswagen legen"-Fenster geöffnet, in dem Sie die Menge oder Anmerkungen zum Artikel ändern können. Sie können auch die Zeile aus dem Einkaufswagen entfernen.

F. HÄNDLER-GESCHÄFTSSYSTEM / HÄNDLER-MANAGEMENTSYSTEM

Ihr Händlerbetrieb kann sich im Rahmen einer optionalen Dienstleistung dafür entscheiden, eine Integration des Händler-Geschäftssystems (Dealer Business System (DBS) oder Dealer Management System (DMS)) mit Parts Books To Go zu realisieren. Diese Integration bietet Händlern die Möglichkeit, die folgenden zusätzlichen Informationen in der App anzuzeigen.

Für Kunden:

- a. Händler-Verkaufspreis
- b. Verfügbarer Lagerbestand

Für Händler:

- c. Empfohlener Endverbraucherpreis
- d. Händler-Nettopreis
- e. Verfügbarer Lagerbestand
- f. Händlergruppen-Lagerbestand
- g. Händler-Lagerort

The screenshot shows a mobile application interface for adding a part to a cart. The form includes the following fields and values:

- Part Number:** V835076137
- Quantity:** 1
- Part Description:** Engine
- Comments:** Replace and repair. Old not interchangeable with new V835061285
- Recommended Retail Price:** 72675.00
- OH Inventory:** 2

Red arrows point from labels 'a' and 'b' to the Recommended Retail Price and OH Inventory fields, respectively.

The screenshot shows a mobile application interface for adding a part to a cart. The form includes the following fields and values:

- Part Number:** V835076137
- Quantity:** 1
- Part Description:** Engine
- Comments:** Replace and repair. Old not interchangeable with new V835061285
- Recommended Retail Price:** 72675.00
- Dealer Net Price:** 39370.00
- OH Inventory:** 2
- Dealer Group Stock:** 3
- Bin Location:** ENGINE

Red arrows point from labels 'c' through 'g' to the Recommended Retail Price, Dealer Net Price, OH Inventory, Dealer Group Stock, and Bin Location fields, respectively.

Diese Informationen können auf dem Bildschirm eingesehen werden, wenn Sie Teile in den Einkaufswagen legen. Zu weiteren Informationen über die DBS-Integration nehmen Sie bitte, wenn Sie daran interessiert sind, Kontakt mit dem AGCO Händler-Support Help Desk auf.

G. ÄNDERUNG DER APP-EINSTELLUNGEN

1. Wenn Sie die Menü-Tastfläche (a) drücken und Einstellungen auswählen, wird der folgende Bildschirm angezeigt:

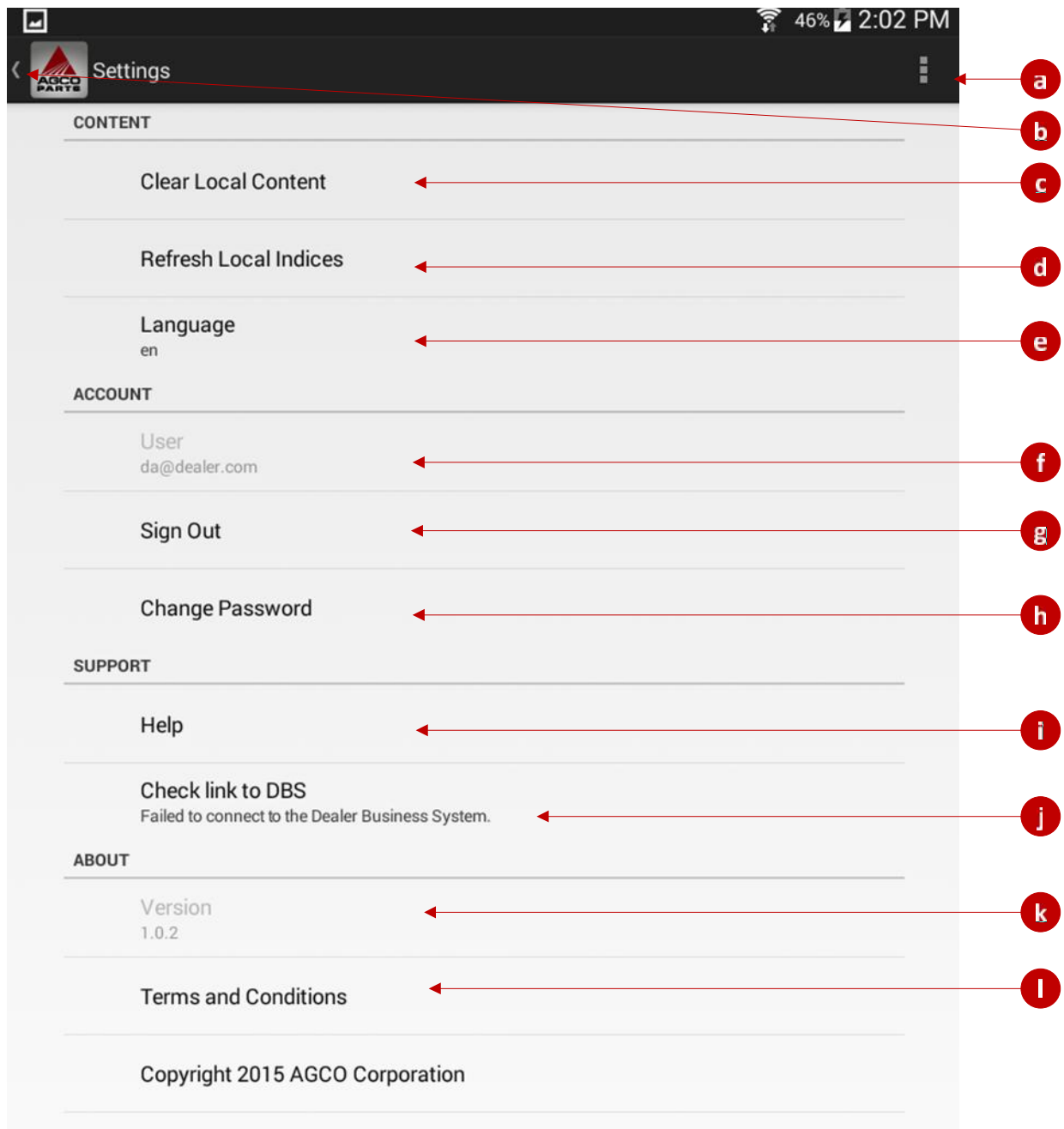

- a. **Menü-Tastfläche.** Drücken Sie und wählen Sie Einstellungen aus, um den Einstellungen-Bildschirm anzuzeigen.
- b. **Home.** Drücken Sie, um zur ursprünglichen Startseite, die die Kataloge zeigt, zurückzugehen.
- c. **Lokale Inhalte löschen:** Drücken Sie "Lokale Inhalte löschen", um sämtliche Kataloge, die auf Ihr Gerät heruntergeladen wurden, zu löschen.
- d. **Lokale Indexe aktualisieren:** Drücken Sie "Lokale Indexe aktualisieren", um Daten zu aktualisieren ohne sämtliche heruntergeladenen Bücher zu löschen.
- e. **Sprache auswählen:** Drücken Sie "Sprache", um die angezeigte Standard-Sprache zu wechseln.

- f. **Benutzer-ID:** Dies ist die Benutzer-ID, die sich an der App angemeldet hat.
- g. **Abmelden:** Drücken Sie "Abmelden", um sich von Ihrem Konto abzumelden (dadurch werden Sie zurück zum Anmeldebildschirm geführt).
- h. **Kennwort ändern:** Drücken Sie hier, um Ihr Kennwort zu ändern.
- i. **Hilfe-Tastfläche:** Wenn Sie "Hilfe" drücken wird Ihr Web-Browser geöffnet und führt Sie dann zu unserer Hilfe-Website. (Hinweis: Ihr Gerät muss online sein, um auf die Hilfe-Website zugreifen zu können.)
- j. **Den Link zu DBS prüfen:** Dadurch wird angezeigt, ob eine aktive Verbindung zum Händler-Geschäftssystem besteht. Drücken Sie hier, um den Status erneut zu prüfen. (Hinweis: Dies trifft nur zu, wenn der Händler die DBS-Schnittstelle implementiert hat.)
- k. **Aktuelle Version der App:** Dies ist die auf Ihrem Gerät installierte Version der App.
- l. **Allgemeine Nutzungsbedingungen:** Wenn Sie hier drücken werden die Allgemeinen Nutzungsbedingungen der App angezeigt.

H. HÄUFIG GESTELLTE FRAGEN (FREQUENTLY ASKED QUESTIONS, FAQ)

- 1. Kann ich die App nutzen, wenn ich offline bin?**
 - a. Ja - aber Sie müssen sich bereits angemeldet haben. Sie können sich nicht anmelden, wenn Sie nicht online sind.
- 2. Wie lange bleiben heruntergeladene Daten auf meinem Gerät gespeichert?**
 - a. Heruntergeladene Daten bleiben 7 Tage lang auf Ihrem Gerät gespeichert. Nach Ablauf von 7 Tagen müssen Sie die Daten erneut herunterladen, um die Informationen aktuell und gültig zu halten.
- 3. Welches Datenvolumen kann ich pro Woche herunterladen?**
 - a. Die Grenze für das Herunterladen liegt bei 100MB oder etwa 20 Büchern.
- 4. Muss ich mich jedes Mal anmelden, wenn ich die App nutze?**
 - a. Nein - solange Sie sich nicht selbst abmelden oder die App komplett schließen, bleiben Sie für die folgenden 7 Tage angemeldet. Wenn Sie die App 7 Tage lang oder länger nicht nutzen werden Sie automatisch abgemeldet und beim nächsten Mal, wenn Sie die App nutzen, dazu gezwungen, Ihre Anmeldedaten erneut einzugeben.
- 5. Wie viele Benutzer kann ein einzelner Händler haben?**
 - a. Derzeit kann jeder Händler höchstens 50 Benutzer haben. Falls Ihnen dies ein Problem bereitet, nehmen Sie bitte Kontakt mit uns auf.
- 6. Was geschieht, wenn ich die App über einen langen Zeitraum hinweg nicht nutze?**
 - a. Wenn ein Benutzer sein Konto 120 Tage oder länger nicht nutzt, wird sein Konto deaktiviert. Wenn dies geschieht, müssen Sie entweder mit Ihrem Händler (für Kunden) oder dem AGCO Händler-Support Help Desk (für Händler / Vertriebspartner) Kontakt aufnehmen, um Ihr Konto reaktivieren zu lassen.
- 7. Für Händler - Wie kann ich eine DBS-Integration mit der App durchführen lassen?**
 - a. Nehmen Sie Kontakt mit dem AGCO Händler-Support Help Desk auf. Von dort wird Ihnen ein Dokument zur Verfügung gestellt, welches beschreibt, wie die Integration hergestellt werden kann.